

MRI 検査を受けられる方へ

-----MRI 検査を行うにあたり注意事項がございます。下記の項目をご確認ください。-----

1. (重要) 申告が必要な方 該当する方は当院へお申し付けください。

● 体内に金属・医療機器がある方

例) ・心臓ペースメーカー ・人工内耳 ・神経刺激装置 ・歯科矯正器 ・脳動脈瘤クリップ
・血管内ステント ・シャントチューブ ・人工心臓弁 ・消化管クリップ ・子宮内避妊器具 など

● 妊娠の可能性がある方

● 閉所恐怖症の方

2. 来院前の準備

来院時間 検査時間の**30分前**に来院し、受付手続きを行ってください。

遅れる、
キャンセル
の
場合

下記の電話番号へご連絡ください。
※来院時間に遅れると、検査枠との兼ね合いにより検査を行えない場合があります。

装飾品に
ついて

検査当日の装飾品などは極力身につけずにお越しください。
特に以下の物は当日の着用をお控えください。
ラメ入り化粧品 / カラーコンタクト / 増毛スプレー

諸注意 絶飲食などの制限はございません。

3. 当日の注意

手荷物

更衣室に預けて頂きます。金属類はすべて取り外してください。
例) 携帯電話、指輪、ネックレス、ピアス、補聴器、キャッシュカードなど

更衣

更衣が必要な方は検査着に着替えます。

4. 検査中の注意

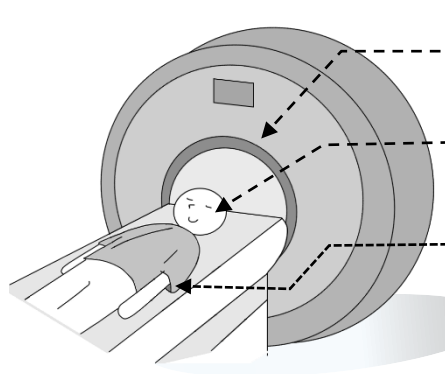

強力な磁場が発生しており、金属類は持ち込めません。



検査中は大きな音が発生します。



・検査中はお体を動かさないでください。
・緊急時はブザーでお知らせください。



検査時間は約20分ほどです。

お名前： 様 検査時間の **30分前**に来院してください

検査日（予約日）	月 日（ ） :
問合せ先	092-864-6556



○所在地：〒814-0121 福岡市城南区神松寺 2 丁目 19-2

駐車場 P1	: 正面玄関（消防署側）19 台 /	P2	: SATA DREAM TOWER（当院向かい）13 台
提携 P 近隣に提携駐車場がございます。入庫時に「利用証明書」を発行し、病院 1 階受付にご提示ください。精算用コインをお渡します。（5 時間まで無料）			

○地下鉄・バスによるアクセス

最寄りの地下鉄	福岡市地下鉄 3 号線（七隈線）七隈駅徒歩約 18 分	
最寄りのバス停	島廻橋バス停（当院から徒歩約 7～8 分）	片江 3 丁目バス停（当院から徒歩約 5 分）
停車するバス	13 番（博多駅交通センター発-天神経由） 113 番（天神経由） その他 16 番、96 番	16 番（博多駅前 B のりば発-西鉄薬院駅経由）

※MRI 検査に関するお問い合わせ	お問い合わせ対応時間
正樹会 佐田整形外科病院	平日 9:00~17:00
TEL 092-864-6556	土曜 9:00~13:00